

# Fiche technique caméra SPE-MG-104

Reference : SPE-MG-104

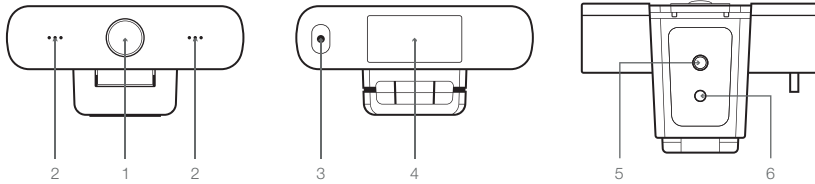

1. Lentille ( focale fixe)
2. Entrée audio
3. Cable USB 2.0
4. Pince de fixation
5. Filetage pour vis pour trépied
6. Filetage pour vis pour support

## Dimensions (unité : mm)

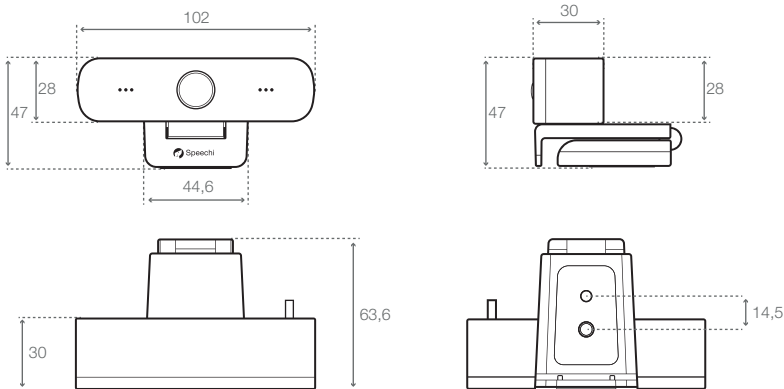

## Principales caractéristiques techniques

- FHD : Capteur de haute qualité. Résolution j. à 1920x1080, fréquence d'images j. à 30 images /s.
- Positionnement multiple : libre de choisir la position d'installation, l'appareil est doté d'une pince fixe qui lui permet d'être installé sur un écran LCD, sur le dessus d'un ordinateur portable ou directement sur un bureau avec un trépied.
- Large domaine d'application : plate-forme vidéo personnelle, vidéoconférence, bureau coopératif, etc.
- Facile d'utilisation : Pas besoin de télécharger de pilote ou de logiciel supplémentaire, c'est pratique et facile pour les utilisateurs.
- Interface USB 2.0 : Plug and Play facile qui permet une prise en charge de l'alimentation et des mises à jour.
- Objectifs multiples en option : angle de vision horizontal de 80° sans distorsion et objectif super grand angle de 109°.
- Son stéréo : micro intégré, effet sonore stéréo clair et naturel, pas besoin de micro externe.
- Encodage vidéo multiple (H264, H265, MJPEG, YUY2)